Ficha técnica :

1650 R



 **MANITOU**
HANDLING YOUR WORLD

Capacidades		Métrico
Capacidade operativa nominal		748 kg
Capacidade operativa nominal com contrapeso opcional		816.50 kg
Peso sem carga		2796 kg
Peso e Dimensões		
Altura de Elevação - Totalmente Levantado	h27	3876 mm
Altura até o pino de articulação - Totalmente Elevado	h28	3023 mm
Altura até o teto	h17	1948 mm
Ângulo de descarga na altura total	a5	38 °
Altura de Descarga	h29	2380 mm
Comprimento Total com Caçamba	l16	3101 mm
Alcance de Descarga	r6	579 mm
Inclinação á altura do solo		28 °
Altura do assento ao solo	h30	904 mm
Distância entre eixos	y	988 mm
Largura Total sem caçamba	b1	1544 mm
Largura da caçamba	e1	1562 mm
Distância do solo	m4	160 mm
Comprimento total sem caçamba	l2	2385 mm
Ângulo de saída	a2	21 °
Raio de giro frontal com caçamba	b18	1869 mm
Raio de giro frontal sem caçamba	b19	1153 mm
Raio de giro exterior traseiro	wa1	1466 mm
Performances		
Velocidade de deslocação com opção de duas velocidades - máxima		19.50 km/h
Velocidade de deslocamento (sem carga)		12.60 km/h
Pneus		
Pneus padrão		10.00x16.5 HD
Motor		
Marca do motor		Yanmar
Modelo do motor		4TNV88C-KMS
Potência Bruta Hp (Kw) @rpm		69,9Hp (52Kw) @r2800rpm
Potência Líquida Hp (Kw) @rpm		68,4Hp (51Kw) @r2800rpm
Binário Máximo/Rotação do Motor		2410 Nm / @2500rpm
Bateria		12 V
Alternador		100 kW
Motor de arranque		2.30 kW
Cilindrada		3.30l
Sistema Hidráulico		
Vazão do Sistema Hidráulica Auxiliar - Padrão		71.40 l/min
Pressão Hidráulica Auxiliar		207 bar
Vazão do Sistema Hidráulica Auxiliar de Alto Fluxo (Opcional)		114 l/min
Pressão Hidráulica Auxiliar de Alto Fluxo (Opcional)		200 bar
Capacidade dos Tanques		
Capacidade do Tanque de Combustível		62.50 l
Capacidade do Reservatório Hidráulico		41.60 l
Ruídos e Vibrações		
Ruído ambiente (LwA)		101 dB
Ruído na cabine (LpA)		85 dB
Vibração de corpo inteiro (ISO 2631-1)		0.90 m/s ²
Vibração em mãos e braços		< 1.77 m/s ²

1650 R - Esquemas dimensionais

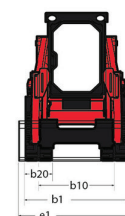
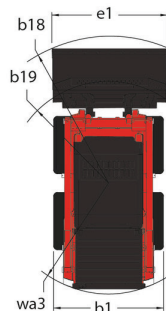
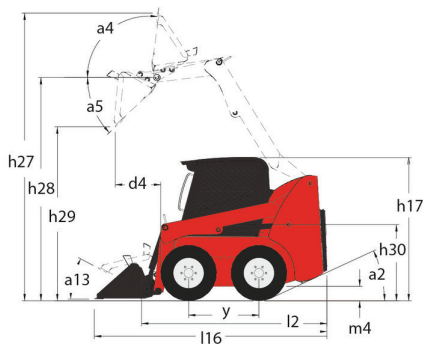

Equipamentos

—	
Placa de acesso integral (amovível)	Série
Função Elevação	
Sistema de engate All-Tach®	Série
Sistema de engate Power-A-Tach®	Série
Sistema hidráulico auxiliar	Opcional
Sistema hidráulico auxiliar High Flow	Opcional
Funções Secundárias	
Contrapeso	Opcional
Controle de deslocamento Hydraglide™ 3	Série
Instrumentação completa	Opcional
Iluminação	
Farol de trabalho – Dianteiro e traseiro	Série
Motor	
Aquecimento para o bloco do motor (Países Frios)	Série
Motor turbocomprimido	Opcional
Sistema de desativação automática do motor	Série
Transmissão de duas velocidades	Opcional
Outros opcionais	
Elevação hidráulica com autonivelamento selecionável 4	Série
Transmissão hidrostática – Servo	Opcional
Cabine	
Ar condicionado com ajuste manual	Opcional
Assento com suspensão a ar	Opcional
Cabine Fechada	Opcional
Foot and Hand Throttles 2	Série
Controle Gehl T-Bar	Opcional
Pedais manuais	Opcional
Aquecedor	Opcional
Assento ajustável com encosto alto	Série
Buzina	Série
Controles de joystick	Opcional
Protetor Superior ROPS/FOPS Nível II	Série
Redução de som	Série
Assento com Suspensão - Mecânica	Opcional
Segurança	
Sistema anti vandalismo	Série
Alarme de reserva	Opcional
Barra de proteção do operador	Série
Sistema de Segurança Hydraloc™	Série
Comando de freio (automático/manual)	Série
Dispositivo de suporte do braço de elevação	Série



Siège Social
430 rue de l'Aubinière - 44150 Ancenis Cedex - France
Tel: +33(0)2 40 09 10 11 - Fax: +33 (0)2 40 09 10 97
www.manitou.com



Esta publicação apresenta uma descrição das versões e possibilidades de configuração dos produtos Manitou que podem possuir equipamentos diferentes. Os equipamentos apresentados nesta brochura podem ser de série, em opção ou não estarem disponíveis conforme as versões. A Manitou reserva o direito de modificar, em qualquer momento e sem pré-aviso, as especificações descritas e representadas. As especificações referidas não comprometem o fabricante. Para mais informações, contactar o seu concessionário Manitou. Documento não contratual. Apresentação de produtos não contratual. Lista de especificações não exaustiva. Os logótipos, assim como a identidade visual da empresa, são propriedade da Manitou e não podem ser utilizados sem autorização. Todos os direitos reservados. As fotografias e os esquemas contidos na presente brochura só são fornecidos para fins de consulta e a título indicativo.

MANITOU BF SA – Sociedade anónima com conselho de administração - Capital social: 39 668 399 euros - 857 802 508 RCS Nantes